

## Swoon Evolution Connect

Ref.: A055021\_US

Instructions for use • Notice d'utilisation • Instrucciones de uso



## **▲ WARNING**

**FALL and STRANGULATION HAZARDS:** Infants have suffered head injuries falling from swings and have strangled in straps.

- **ALWAYS** use restraints. Adjust to fit snugly.
- **STOP** using product when infant attempts to climb out (approximately 9 months).
- Stay near and watch baby during use. This product is not safe for sleep or unsupervised use. If baby falls asleep, remove baby as soon as possible and place baby on a firm, flat sleep surface such as a crib or bassinet.
- **ALWAYS** place swing on floor. Never use on any elevated surface.
- **SUFFOCATION HAZARDS:** Young infant's have limited head and neck control. If the seat is too upright, infant's head can drop forward and compress the airway.
- **ALWAYS** keep swing seat fully reclined until infant is at least 4 months old AND can hold up head without help.

The Swoon Evolution is intended for use until your little one reaches a maximum of 25 lbs (11.4 kg) or attempts to climb out (approximately 9 months), whichever comes first.

- A crib mobile is intended for visual stimulation and is not intended to be grasped by the child.
- If attached to the crib or playpen, remove when baby begins to push up on hands and knees. If so designed, mount on wall or ceiling clearly out of a standing baby's reach.
- If mounted on a wall or ceiling, install the mobile clearly out of a standing baby's reach.
- Always attach all provided fasteners (strings, straps, clamps, etc.) tightly to a crib or playpen according to the instructions. Check frequently.
- Do not add additional strings or straps to attach to a crib or playpen.

This device complies with part 15 of the FCC Rules. Operation is subject to the following two conditions:

- (1) this device may not cause harmful interference, and
- (2) this device must accept any interference received, including interference that may cause undesired operation.

Changes or modifications not expressly approved by the party responsible for compliance could void the user's authority to operate the equipment.

### **Note:**

This equipment has been tested and found to comply with the limits for a Class B digital device, pursuant to part 15 of the FCC Rules. These limits are designed to provide reasonable protection against harmful interference in a residential installation. This equipment generates, uses and can radiate radio frequency energy and, if not installed and used in accordance with the instructions, may cause harmful interference to radio communications. However, there is no guarantee that interference will not occur in a particular installation. If this equipment does cause harmful interference to radio or television reception, which can be determined by turning the equipment off and on, the user is encouraged to try to correct the interference by one or more of the following measures:

- Reorient or relocate the receiving antenna.
- Increase the separation between the equipment and receiver.
- Connect the equipment into an outlet on a circuit different from that to which the receiver is connected.
- Consult the dealer or an experienced radio/TV technician for help.

CAN ICES-003(B) / NMB-003(B)

## **WARNING**

**FALL and STRANGULATION HAZARDS:** Infants have suffered head injuries falling from swings and have strangled in straps.

- **ALWAYS** use restraints. Adjust to fit snugly.
- **STOP** using product when infant attempts to climb out (approximately 9 months).
- Stay near and watch baby during use. This product is not safe for sleep or unsupervised use. If baby falls asleep, remove baby as soon as possible and place baby on a firm, flat sleep surface such as a crib or bassinet.
- **ALWAYS** place swing on floor. Never use on any elevated surface.

**SUFFOCATION HAZARDS:** Young infant's have limited head and neck control. If the seat is too upright, infant's head can drop forward and compress the airway.

- **ALWAYS** keep swing seat fully reclined until infant is at least 4 months old AND can hold up head without help.

This device contains licence-exempt transmitter(s) / receiver(s) that comply with Innovation, Science and Economic Development Canada's licence-exempt RSS(s). Operation is subject to the following two conditions:

- (1) This device may not cause interference.
- (2) This device must accept any interference, including interference that may cause undesired operation of the device.

CAN ICES-3 (B) / NMB-3 (B)

This Class B digital apparatus complies with Canadian ICES-003.

## **▲ AVERTISSEMENT**

### **RISQUES DE CHUTE ET DE STRANGULATION :**

des enfants en bas âge se sont déjà blessés à la tête en tombant de balancelles et se sont déjà étranglés avec les sangles.

- **TOUJOURS** utiliser le système de retenue. Ajuster les retenues de sorte que l'enfant soit confortablement installé.
- **CESSER** d'utiliser ce produit dès que l'enfant essaie de s'en extirper (aux alentours des 9 mois).
- Rester à proximité de bébé et le surveiller lors de l'utilisation du produit. Ce produit n'est pas prévu pour le sommeil ni pour une utilisation sans surveillance. Si bébé s'endort, le retirer de la balancelle dès que possible et l'installer sur une surface de couchage plane et ferme telle qu'un lit d'enfant ou un couffin.
- **TOUJOURS** placer la balancelle au sol. Ne jamais l'utiliser sur une surface surélevée.
- **RISQUES DE SUFFOCATION :** Les jeunes nourrissons ont un contrôle limité de la tête et du cou. Si le siège est trop droit, la tête du bébé peut tomber vers l'avant et comprimer les voies respiratoires.
- **TOUJOURS** garder le siège de la balancelle complètement incliné jusqu'à ce que le bébé ait au moins 4 mois ET qu'il puisse tenir sa tête en l'air sans aide.

La balancelle Swoon Evolution doit cesser d'être utilisée dès que l'enfant dépasse un poids de 11,4 kg (25 lbs) ou dès qu'il cherche à s'en extirper (aux alentours des 9 mois).

- Un mobile pour lit d'enfant est un dispositif de stimulation visuelle qui n'est pas prévu pour être saisi par l'enfant.
- Si le mobile est fixé sur le lit d'enfant ou sur le parc, le retirer dès que bébé commence à savoir se relever sur ses mains et ses genoux. Si sa conception le permet, le fixer au mur ou au plafond hors d'atteinte d'un bébé en position debout.
- Si le mobile se fixe au mur ou au plafond, le placer hors d'atteinte d'un bébé en position debout.
- Toujours fixer fermement tous les systèmes d'attache fournis (cordons, sangles, pinces, etc.) à un lit d'enfant ou à un parc, conformément aux instructions. Procéder à des vérifications fréquentes.
- Ne pas fixer le mobile au lit ou au parc à l'aide de cordons ou de sangles additionnelles.

Ce produit est conforme à la partie 15 de la réglementation de la FCC. Son fonctionnement est soumis aux deux conditions suivantes :

- (1) ce produit ne doit pas provoquer de brouillage nuisible et
- (2) ce produit doit accepter toute interférence qu'il reçoit, y compris celles susceptibles de brouiller son fonctionnement.

Tout changement ou modification non expressément approuvé(e) par la partie responsable de la conformité peut retirer à l'utilisateur le droit d'utiliser l'équipement.

### **Remarque :**

Cet équipement a été testé et déclaré conforme aux limites d'un dispositif numérique de classe B, conformément à la partie 15 de la réglementation de la FCC. Ces limites sont conçues pour assurer une protection raisonnable contre le brouillage nuisible en installation résidentielle. Cet équipement génère, exploite et peut émettre des radiofréquences. S'il n'est pas installé et utilisé conformément aux instructions, il peut causer des interférences brouillant les communications radio. L'absence totale d'interférences dans une installation donnée ne peut cependant pas être garantie. Si cet équipement brouille la réception radio ou télévision (éteindre et allumer l'équipement pour le vérifier), l'utilisateur est invité à tenter de remédier au problème par le biais d'une ou plusieurs des mesures suivantes :

- Réorienter ou déplacer l'antenne de réception.
- Éloigner l'équipement du récepteur.
- Brancher l'équipement sur une prise appartenant à un circuit différent de celui auquel le récepteur est raccordé.
- Demander conseil au revendeur ou à un technicien radio / TV professionnel.

CAN ICES-003(B) / NMB-003(B)

## **⚠ AVERTISSEMENT**

**RISQUES DE CHUTE ET DE STRANGULATION :** Des enfants en bas âge se sont déjà blessés à la tête en tombant de balancelles et se sont déjà étranglés avec les sangles.

- **TOUJOURS** utiliser le système de retenue. Ajuster les retenues de sorte que l'enfant soit confortablement installé.
- **CESSER** d'utiliser ce produit dès que l'enfant essaie de s'en extirper (aux alentours des 9 mois).
- Rester à proximité de bébé et le surveiller lors de l'utilisation du produit. Ce produit n'est pas prévu pour le sommeil ni pour une utilisation sans surveillance. Si bébé s'endort, le retirer de la balancelle dès que possible et l'installer sur une surface de couchage plane et ferme telle qu'un lit d'enfant ou un couffin.
- **TOUJOURS** placer la balancelle au sol. Ne jamais l'utiliser sur une surface surélevée.

**RISQUES DE SUFFOCATION :** Les jeunes nourrissons ont un contrôle limité de la tête et du cou. Si le siège est trop droit, la tête du bébé peut tomber vers l'avant et comprimer les voies respiratoires.

- **TOUJOURS** garder le siège de la balancelle complètement incliné jusqu'à ce que le bébé ait au moins 4 mois ET qu'il puisse tenir sa tête en l'air sans aide.

L'émetteur / récepteur exempt de licence contenu dans le présent appareil est conforme aux CNR d'Innovation, Sciences et Développement économique Canada applicables aux appareils radio exempts de licence. L'exploitation est autorisée aux deux conditions suivantes :

(1) L'appareil ne doit pas produire de brouillage.

(2) L'appareil doit accepter tout brouillage radioélectrique subi, même si le brouillage est susceptible d'en compromettre le fonctionnement.

CAN ICES-3 (B) / NMB-3 (B)

Cet appareil numérique de la Classe B conforme à la norme NMB-003 du Canada.

## **ADVERTENCIA**

### **RIESGO DE CAÍDA Y ESTRANGULAMIENTO:**

existen casos de niños que han sufrido lesiones en la cabeza al caer de un balancín o que se han estrangulado con las correas.

- Utilice **SIEMPRE** el sistema de retención. Regúlelo para que quede ajustado.
- **DEJE** de utilizar el producto cuando el bebé intente salirse (a los 9 meses aproximadamente).
- Manténgase cerca y vigile al bebé durante el uso. Este producto no es seguro para dormir ni para utilizarlo sin supervisión. Si el bebé se queda dormido, sáquele lo antes posible y déjelo en una superficie firme y plana para dormir, como una cuna o un moisés.
- Coloque **SIEMPRE** el balancín en el suelo. No lo utilice nunca sobre una superficie elevada.
- **PELIGROS DE SUFOCACIÓN:** Los niños pequeños tienen un control limitado de la cabeza y el cuello. Si el asiento está demasiado vertical, la cabeza del bebé puede caer hacia delante y comprimir las vías respiratorias.
- Mantenga **SIEMPRE** el asiento del columpio totalmente reclinado hasta que el bebé tenga al menos 4 meses y pueda mantener la cabeza erguida sin ayuda.

El Swoon Evolution está pensado para utilizarse hasta que el bebé alcance un peso de 11,4 kg o 25 lbs, o hasta que intente salirse (a los 9 meses aproximadamente), lo que ocurra antes.

- Los móviles de cuna están pensados para la estimulación visual, no para que lo agarren los niños.
- Si está sujeto a la cuna o el parque, retírelo cuando el bebé comience a mantenerse sobre las manos y las rodillas. Si el diseño lo permite, móntelo en una pared o en el techo, claramente fuera del alcance de un bebé de pie.
- Si se monta en una pared o un techo, instale el móvil claramente fuera del alcance de un bebé de pie.
- Fije todas las sujeciones incluidas (cordones, correas, abrazaderas, etc.) firmemente a la cuna o el parque siguiendo las instrucciones. Compruébelo con frecuencia.
- No añada más cordones ni correas para fijar el producto a la cuna o al parque.

Este dispositivo cumple con la Parte 15 de las normas de la FCC de Estados Unidos. Su funcionamiento está sujeto a las dos condiciones siguientes:

- (1) este dispositivo no puede causar interferencias perjudiciales, y
- (2) este dispositivo debe aceptar cualquier interferencia recibida, incluidas las interferencias que pueden generar un funcionamiento no deseado.

Los cambios o modificaciones no aprobados expresamente por el equipo responsable del cumplimiento de las normas podrían anular la autoridad del usuario para manejar el producto.

### **Nota:**

Este dispositivo ha sido probado y declarado conforme a los límites de los dispositivos digitales de Clase B, de acuerdo con la Parte 15 de las normas de la FCC de Estados Unidos. Dichos límites fueron diseñados para proporcionar una protección razonable frente a interferencias perjudiciales en instalaciones residenciales. Este equipo genera, utiliza y puede emitir energía de radiofrecuencia y, si no se instala y utiliza siguiendo las instrucciones, puede causar interferencias perjudiciales para las comunicaciones de radio. Sin embargo, no hay garantía de que no vayan a producirse ese tipo de interferencias en una instalación particular. Si el equipo genera interferencias perjudiciales para la recepción de radio o televisión, lo que se puede averiguar encendiéndolo y apagándolo, se recomienda al usuario que intente corregir las interferencias poniendo en práctica una o más de las siguientes medidas:

- Reoriente o reubique la antena de recepción.
- Aumente la separación entre el equipo y el receptor.
- Conecte el equipo a una toma de un circuito diferente al que está conectado el receptor.
- Consulte al distribuidor o a un técnico de radio/televisión con experiencia para obtener ayuda.

CAN ICES-003(B) / NMB-003(B)

## **ADVERTENCIA**

**RIESGO DE CAÍDA Y ESTRANGULAMIENTO:** Existen casos de niños que han sufrido lesiones en la cabeza al caer de un balancín o que se han estrangulado con las correas.

- Utilice **SIEMPRE** el sistema de retención. Regúlelo para que quede ajustado.
- **DEJE** de utilizar el producto cuando el bebé intente salirse (a los 9 meses aproximadamente).
- Manténgase cerca y vigile al bebé durante el uso. Este producto no es seguro para dormir ni para utilizarlo sin supervisión. Si el bebé se queda dormido, sáquele lo antes posible y déjelo en una superficie firme y plana para dormir, como una cuna o un moisés.
- Coloque **SIEMPRE** el balancín en el suelo. No lo utilice nunca sobre una superficie elevada.

**PELIGROS DE SUFOCACION:** Los niños pequeños tienen un control limitado de la cabeza y el cuello. Si el asiento está demasiado vertical, la cabeza del bebé puede caer hacia delante y comprimir las vías respiratorias.

- Mantenga **SIEMPRE** el asiento del columpio totalmente reclinado hasta que el bebé tenga al menos 4 meses y pueda mantener la cabeza erguida sin ayuda.



# COMPOSITION - COMPOSITION - COMPOSICIÓN

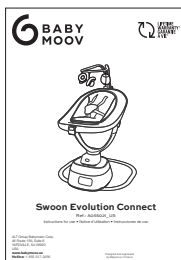
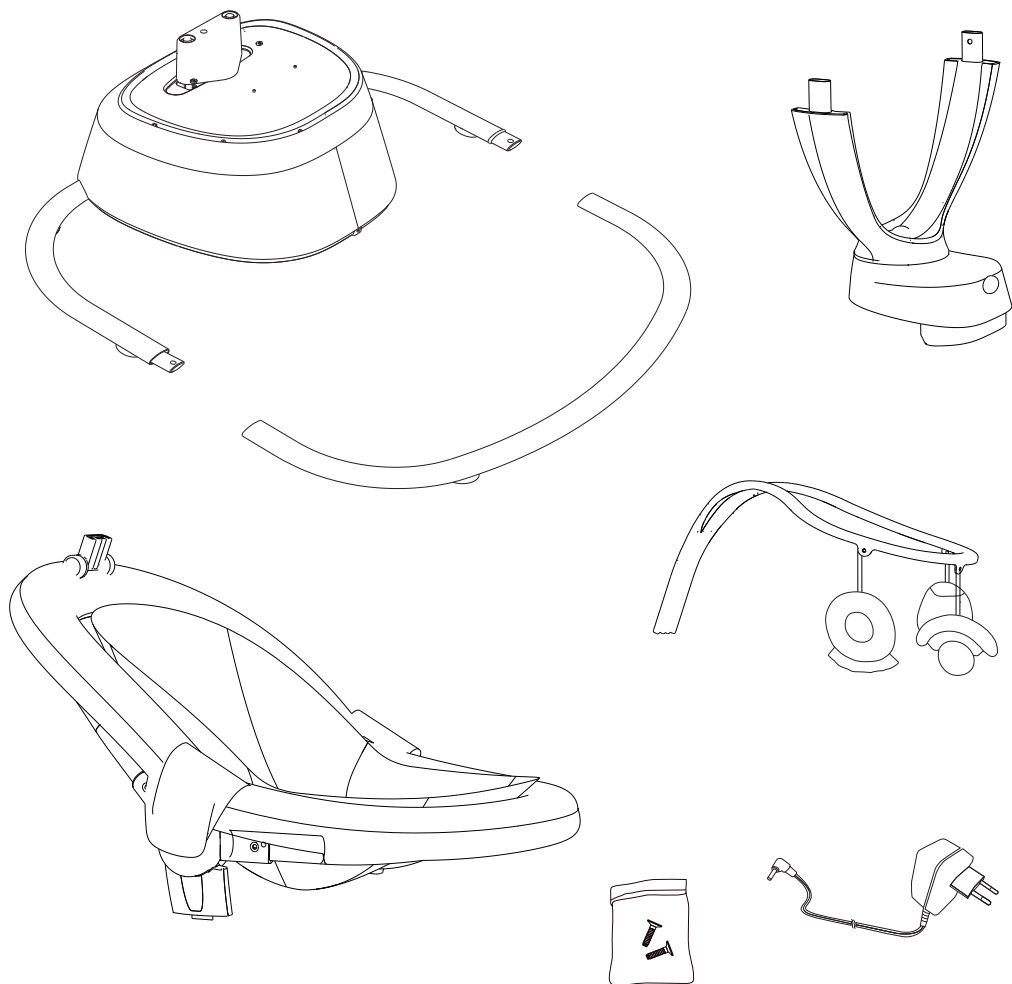

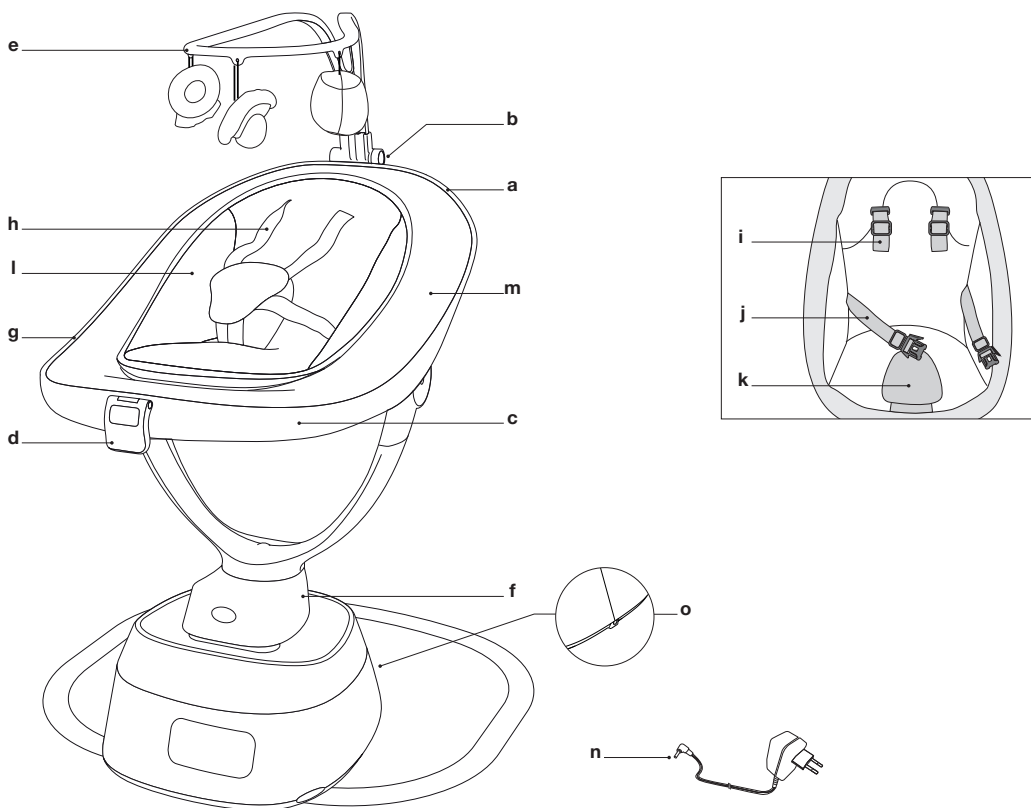

## EN. COMPOSITION

- a. Back
- b. Back handle
- c. Seat base
- d. Seat base handle
- e. Early-learning arch

- f. Rotating base
- g. Seat
- h. Safety harness
- i. Shoulder straps
- j. Waist straps

- k. Crotch
- l. Pressure reducing cushion
- m. Cover
- n. Cable and adaptor (mains connection)
- o. Jack port

**Input:** 100-240 V~50/60 Hz - 0,8 A · **Output:** 12 V / 2 A

## FR. COMPOSITION

- a. Dossier
- b. Poignée du dossier
- c. Assise
- d. Poignée de l'assise
- e. Arche d'éveil
- f. Base rotative

- g. Siège
- h. Harnais de sécurité
- i. Sangles d'épaule
- j. Sangles de ceinture
- k. Entrejambe
- l. Coussin réducteur

- m. Housse
- n. Câble et adaptateur (branchement sur secteur)
- o. Port jack

**Input :** 100-240 V~50/60 Hz - 0,8 A · **Output :** 12 V / 2 A

## ES. COMPOSICIÓN

- a. Respaldo
- b. Empuñadura del respaldo
- c. Profundidad del asiento
- d. Empuñadura del asiento
- e. Aro de estimulación
- f. Base rotatoria

- g. Asiento
- h. Arnés de seguridad
- i. Correas de hombro
- j. Correas de cintura
- k. Entrepierna
- l. Cojín reductor

- m. Funda
- n. Cable y adaptador (conexión a la red eléctrica)
- o. Puerto jack

**Input:** 100-240 V~50/60 Hz - 0,8 A · **Output:** 12 V / 2 A

**A. ASSEMBLING THE CRADLE SWING - ASSEMBLAGE DE LA BALANCELLE  
MONTAJE DEL BALANCÍN**

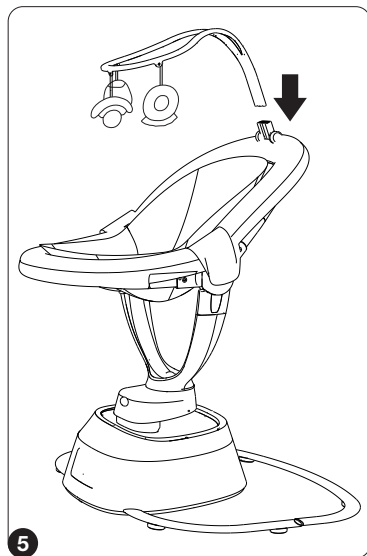
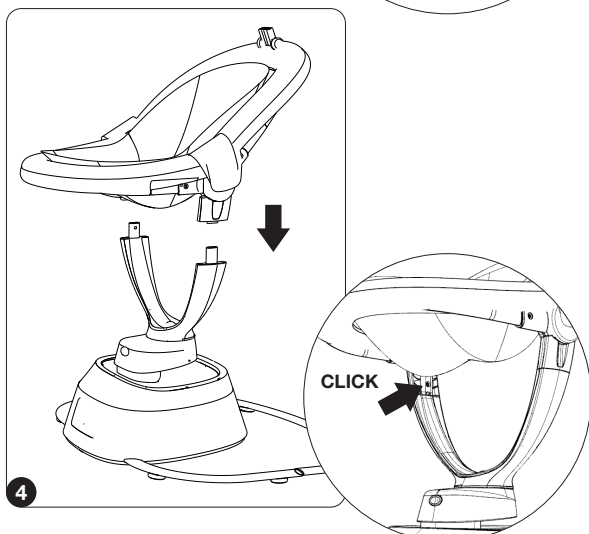
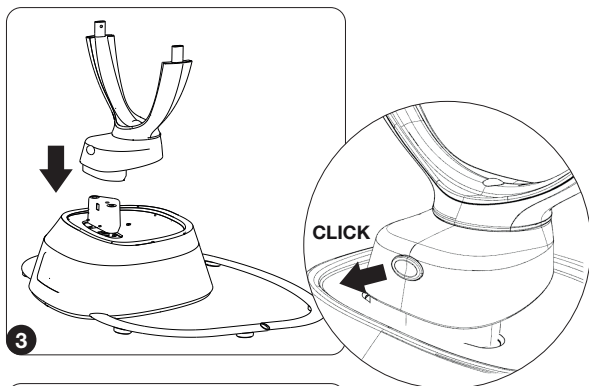
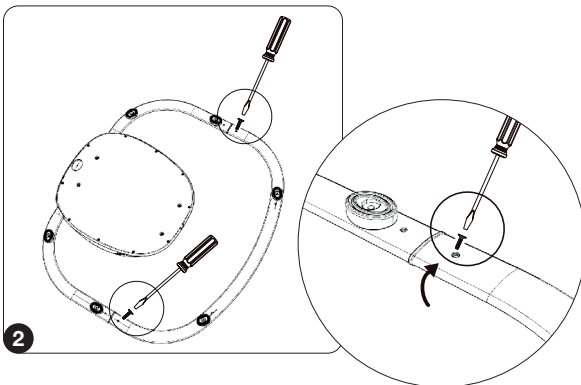
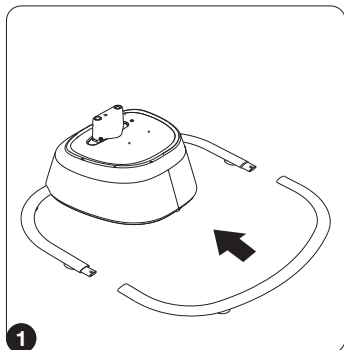

## B.

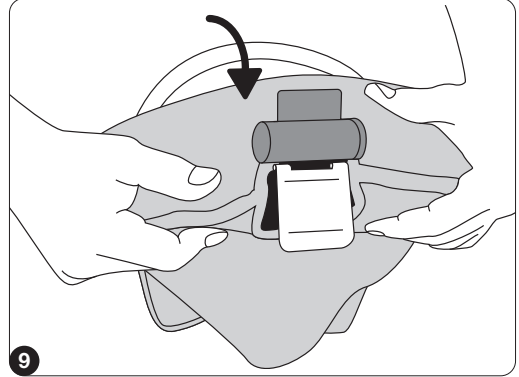
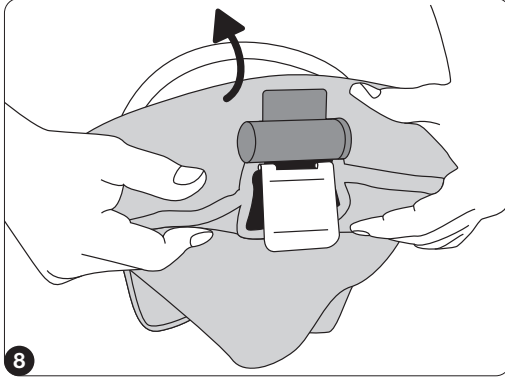
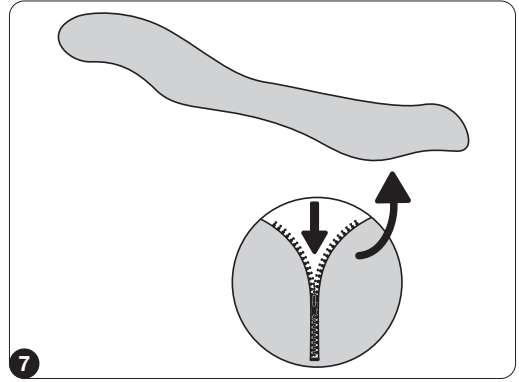
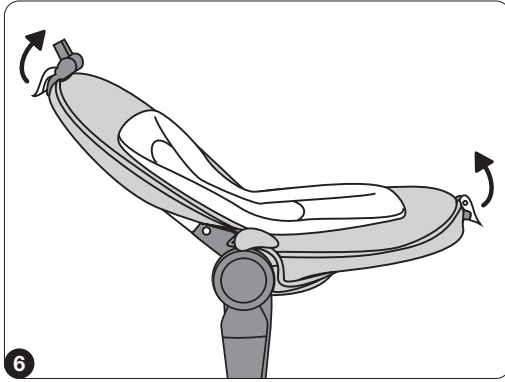

### EN. PUTTING ON AND TAKING OFF THE COVER (m)

- To facilitate the removal or insertion of the cover (m) fold back the back (a) and the seat base (c) with the help of the handles of the seat base (d) and the back (b).
- **Taking off:** pull the zip under the cover (m). Take off the cover (m).
- **Putting on:** pull the zip under the cover (m). Slide the handles (b & d) through the slits of the cover (m).

### FR. INSTALLATION ET RETRAIT DE LA HOUSSE (m)

- Pour faciliter le retrait ou l'insertion de la housse (m), repliez le dossier (a) et l'assise (c) à l'aide des poignées de l'assise (d) et du dossier (b).
- **Pour le retrait :** ouvrez le zipper sous la housse (m). Ôtez la housse (m).
- **Pour l'installation :** ouvrez le zipper sous la housse (m). Insérez les poignées de l'assise (d) et du dossier (b) dans les fentes de la housse (m).

### ES. INSTALACIÓN Y RETIRADA DE LA FUNDA (m)

- Para facilitar la retirada o la inserción de la funda (m), pliegue el respaldo (a) y el asiento (c) utilizando las dos empuñaduras del asiento (d) y del respaldo (b).
- **Para retirarla:** abra la cremallera de debajo de la funda (m). Retire la funda (m).
- **Para colocarla:** abra la cremallera de debajo de la funda (m). Introduzca las empuñaduras del asiento (d) y del respaldo (b) en las ranuras de la funda (m).

## C.

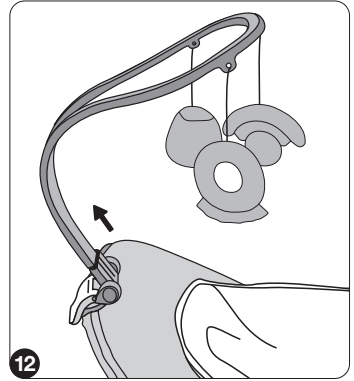
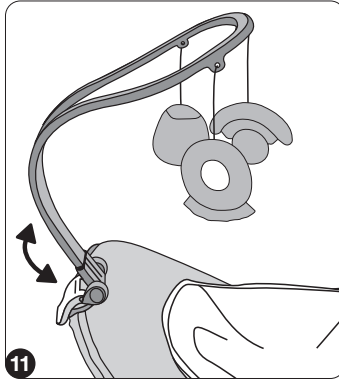
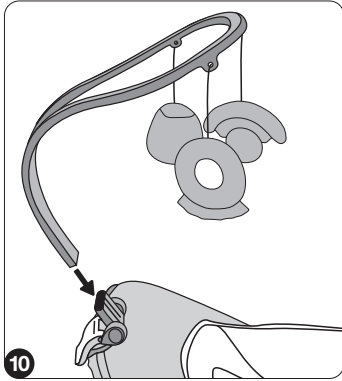

### EN. EARLY-LEARNING ARCH (e)

- Insert the early-learning arch (e) in its base.
- Adjust the early-learning arch (e) to the desired position.
- To remove the early-learning arch (e) pull it upwards by pressing on the tab.

### ES. ARO DE ESTIMULACIÓN (e)

- Coloque el aro de estimulación (e) en su base.
- Ajuste el aro de estimulación (e) en la posición deseada.
- Para retirar el aro de estimulación (e), tire hacia arriba pulsando la lengüeta.

### FR. ARCHE D'ÉVEIL (e)

- Insérez l'arche d'éveil (e) dans sa base.
- Ajustez l'arche d'éveil (e) dans la position souhaitée.
- Pour retirer l'arche d'éveil (e), tirez-la vers le haut en appuyant sur la languette.

## D.

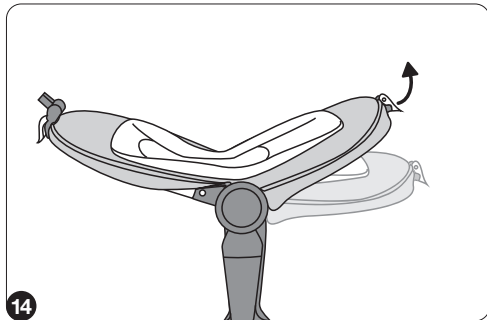
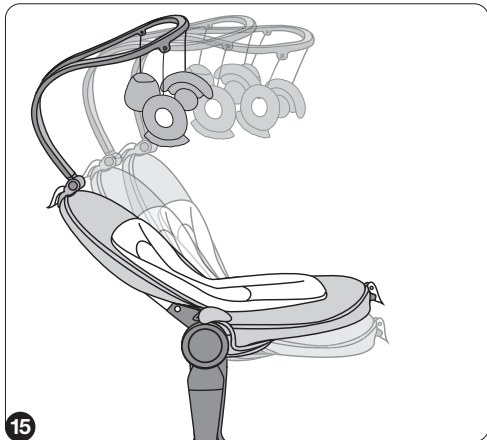
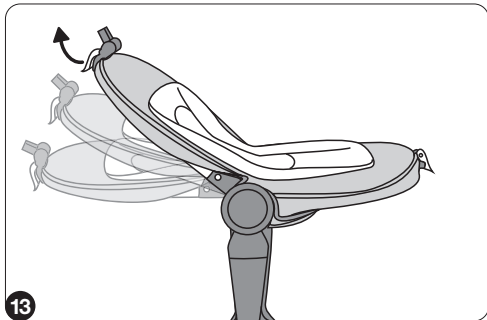

## EN. RECLINING

### Back (a)

- Pull on the handle of the back (b).
- Choose the desired inclination position.

### Seat base (c)

- Pull on the handle of the seat base (d).
- Choose the inclination position desired.

## FR. INCLINAISON

### Dossier (a)

- Tirez sur la poignée du dossier (b).
- Choisissez la position d'inclinaison souhaitée.

### Assise (c)

- Tirez sur la poignée de l'assise (d).
- Choisissez la position d'inclinaison souhaitée.

## ES. INCLINACIÓN

### Respaldo (a)

- Tire de la empuñadura del respaldo (b).
- Elija la posición de inclinación deseada.

### Asiento (c)

- Tire de la empuñadura del asiento (d).
- Elija la posición de inclinación deseada.

## E.

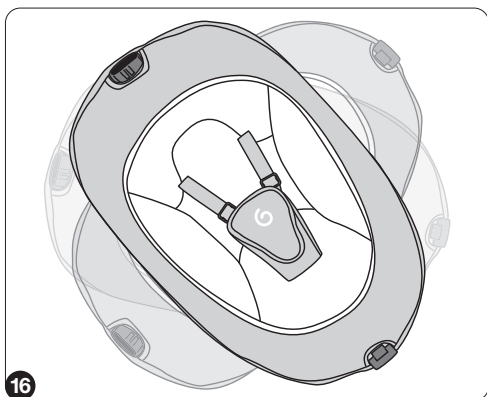

## EN. ROTATION 360°

Hold the rotating base firmly (f). Pivot the seat (g) to the desired position.

## FR. ROTATION 360°

Tenez fermement la base rotative (f). Faites pivoter le siège (g) jusqu'à la position souhaitée.

## ES. ROTACIÓN 360°

Mantenga firmemente la base rotatoria (f). Gire el asiento (g) hasta la posición deseada.

## F.

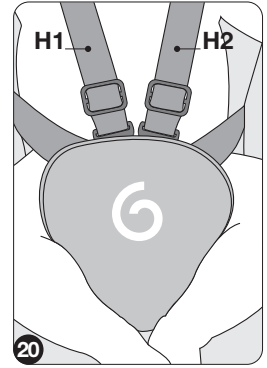
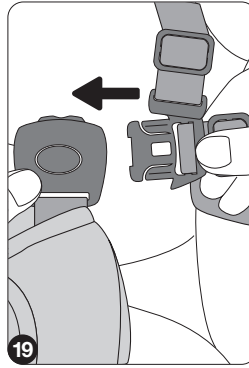
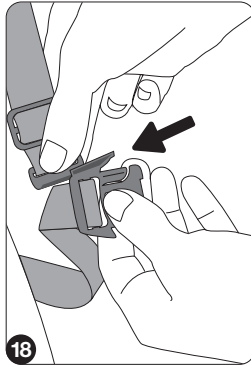
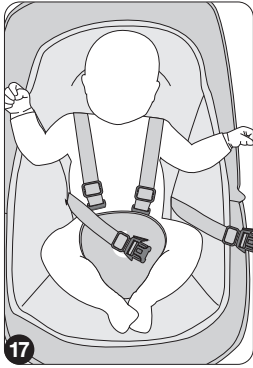

### EN. SAFETY HARNESS

- Attach the shoulder straps (**h**) to the belt straps (**i**).
- Insert the assembled straps (**h and i**) into the crotch harness (**j**) until you hear a click
- The harness must be adjusted according to the size of the child, using adjustment buckles **H1** and **H2**.

### FR. HARNAIS DE SÉCURITÉ

- Assemblez les sangles d'épaule (**h**), avec les sangles de ceinture (**i**).
- Insérez les sangles assemblées (**h et i**) dans le harnais de l'entrejambe (**j**) jusqu'à entendre un « clic ».
- Le harnais doit-être ajusté en fonction de la taille de l'enfant, avec les boucles de réglage **H1** et **H2**.

### ES. ARNÉS DE SEGURIDAD

- Una los cinturones de los hombros (**h**), con los cinturones de la cintura (**i**).
- Introduzca los cinturones acoplados (**h y i**) en el arnés de la entrepierna (**j**) hasta que note un « clic ».
- El arnés debe ajustarse en función de la altura del niño, con las hebillas de ajuste **H1** y **H2**.

## G.

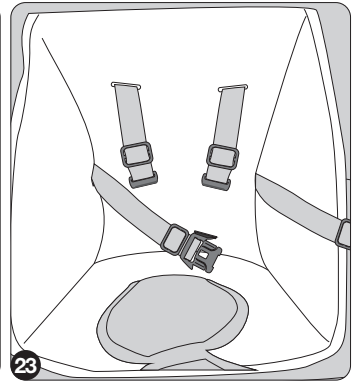
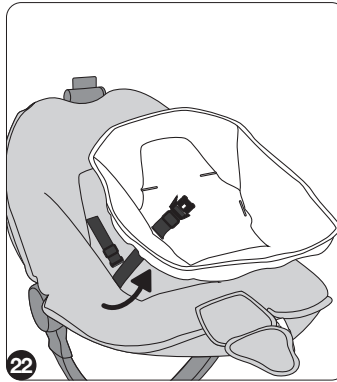
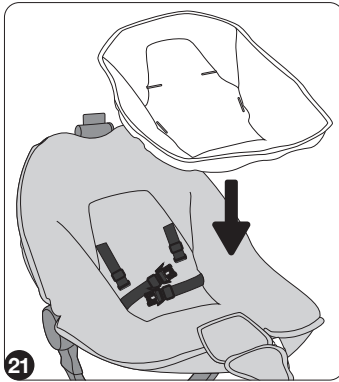

### EN. PRESSURE REDUCING CUSHION (l)

Slide each shoulder strap of the safety harness (**h**) through the slits of the pressure reducing cushion (**l**).

### FR. COUSSIN RÉDUCTEUR (l)

Passez chaque bretelle du harnais de sécurité (**h**) dans les fentes du coussin réducteur (**l**).

### ES. COJÍN REDUCTOR (l)

Pase cada tirante del arnés de seguridad (**h**) por las ranuras del cojín reductor (**l**).

## H.

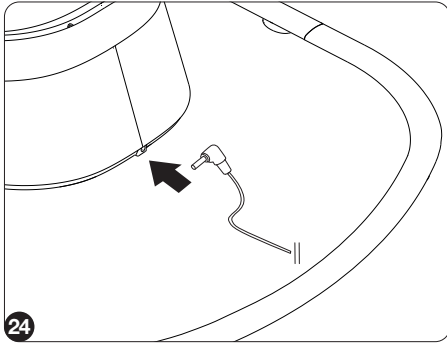

### EN. CONNECTION TO THE MAINS

Insert the cable (n) in the jack port (o).

### FR. BRANCHEMENT SUR SECTEUR

Insérez le câble (n) dans le port jack (o).

### ES. CONEXIÓN AL SECTOR

Introduzca el cable (n) en el puerto jack (o).

## I.

2

- Movement on/off button + movement type selection button
- Bouton marche/arrêt mouvements + sélection type de mouvement
- Botón de encendido/apagado de movimientos + selección de tipo de movimiento

6

- Music on/off button + music selection button
- Bouton marche/arrêt musiques + sélection musique
- Botón de encendido/apagado de las melodías + selección de la melodía

1

- Start/stop button
- Bouton marche/arrêt
- Botón marcha/parada

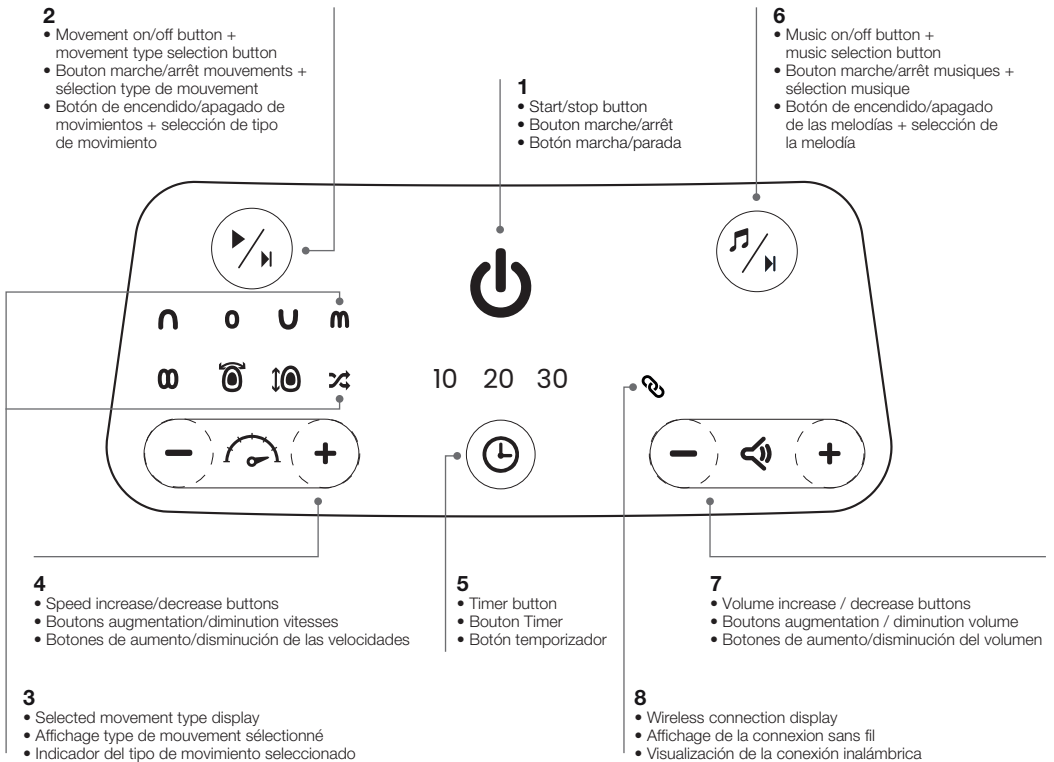

4

- Speed increase/decrease buttons
- Boutons augmentation/diminution vitesses
- Botones de aumento/disminución de las velocidades

5

- Timer button
- Bouton Timer
- Botón temporizador

7

- Volume increase / decrease buttons
- Boutons augmentation / diminution volume
- Botones de aumento/disminución del volumen

3

- Selected movement type display
- Affichage type de mouvement sélectionné
- Indicador del tipo de movimiento seleccionado

8

- Wireless connection display
- Affichage de la connexion sans fil
- Visualización de la conexión inalámbrica



# I.



## Starting / stopping • Mise en marche / arrêt • Puesta en marcha / parada

**EN.** Press the start/stop button **(1)**.  
**ES.** Pulse el botón marcha/parada **(1)**.

**FR.** Appuyez sur le bouton marche/arrêt **(1)**.



## Starting and selecting rocking • Mise en route et sélection des balancements • Puesta en marcha y selección de los balanceos

**EN.** Press the button **(2)** to start the first rocking mode.  
Press the button **(2)** again to move to the next type of movement and select the one required. The type of movement **(3)** selected will start once the indicator light stops flashing.  
To stop the rocking movement, press and hold the button **(2)** for 2 seconds.  
Movement  means that the swing will carry out the 7 other types of movements for 30 seconds each, on a loop.

**FR.** Appuyez sur le bouton **(2)** pour mettre en route le 1<sup>er</sup> mode de balancement.  
Pour choisir le mouvement suivant, appuyez sur le bouton **(2)**, jusqu'au mouvement souhaité. Le type de mouvement **(3)** sélectionné s'enclenche lorsque le signal lumineux ne clignote plus.  
Pour stopper le mouvement de balancement rester appuyer sur le bouton **(2)** durant environ 2 secondes.  
Le mouvement  signifie que la balancelle va réaliser, en boucle, les 7 autres types de mouvements durant 30 secondes chacun.

**ES.** Pulse el botón **(2)** para poner en marcha el primer modo de balanceo.  
Para seleccionar el siguiente movimiento, vuelva a pulsar el botón **(2)** hasta llegar al movimiento que se desee. El tipo de movimiento **(3)** seleccionado se activa cuando la señal luminosa deja de parpadear.  
Para detener el movimiento de balanceo, mantenga pulsado el botón **(2)** durante aprox. 2 segundos.  
El movimiento  significa que el balanceo realizará en bucle los 7 otros tipos de movimiento durante 30 segundos cada uno.

## Rocking speed • Vitesse de balancement • Velocidad de balanceo

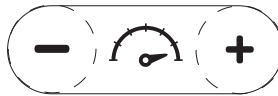



**EN.** To increase the rocking speed press the + button **(4)**. To reduce the rocking speed press the – button **(4)**.  
During selection, a low noise indicates that the maximum/minimum speed has been reached.  
The LED in the centre of the speed symbol **(4)** flashes as many times as the chosen speed intensity (5 speeds).

**FR.** Pour augmenter la vitesse de balancement, appuyez sur le bouton + **(4)**. Pour diminuer la vitesse de balancement, appuyez sur le bouton – **(4)**.  
Lors de la sélection, un bruit grave indique que la vitesse maximum/minimum est atteinte.  
La led située au centre du symbole de vitesse **(4)**, clignote autant de fois que l'intensité de la vitesse choisie (5 vitesses).

**ES.** Para aumentar la velocidad de balanceo, pulse el botón + **(4)**. Para disminuir la velocidad de balanceo, pulse el botón - **(4)**.  
Durante la selección, un ruido grave indica que se ha alcanzado la velocidad máxima/mínima.  
El led situado en el centro del símbolo de velocidad **(4)** parpadea tantas veces como se haya seleccionado la intensidad de la velocidad (5 velocidades).

	<b>Timer • Minuterie • Minutero</b>
	<p><b>EN.</b> To set the rocking time to 10, 20 or 30 minutes, press the button <b>(5)</b>. Press once for 10 minutes, twice for 20 minutes and 3 times for 30 minutes. The selected time is displayed above the button <b>(5)</b>.</p> <p><b>FR.</b> Pour régler un temps de bercement sur 10, 20 ou 30 minutes appuyez sur le bouton <b>(5)</b>. Appuyer 1 fois pour 10 minutes, 2 fois pour 20 minutes et 3 fois pour 30 minutes. Le temps sélectionné s'affichera au-dessus du bouton <b>(5)</b>. Lorsque le temps sélectionné est écoulé, le balancement s'arrête automatiquement. Once the selected time has elapsed, rocking stops automatically.</p> <p><b>ES.</b> Para ajustar el tiempo de balanceo en 10, 20 o 30 minutos, pulse el botón <b>(5)</b>. Pulse 1 vez para ajustar 10 minutos, 2 veces para ajustar 20 minutos y 3 veces para ajustar 30 minutos. El tiempo seleccionado se indicará en la parte superior del botón <b>(5)</b>. Una vez agotado el tiempo seleccionado, el balanceo se detendrá automáticamente..</p>

	<b>Starting and selecting the music • Mise en route et sélection des musiques</b> <b>• Puesta en marcha y selección de las melodías</b>
	<p><b>EN.</b> Press the button <b>(6)</b> to start the music. The change the music, press the button <b>(6)</b> once again to move to the preferred track. To stop the music, press and hold the button <b>(6)</b> for around 3 seconds.</p> <p><b>FR.</b> Appuyez sur le bouton <b>(6)</b> pour mettre en route la musique. Pour changer de musique, appuyez sur le bouton <b>(6)</b>, jusqu'à la piste souhaitée. Pour stopper la musique rester appuyer sur le bouton <b>(6)</b> durant environ 3 secondes.</p> <p><b>ES.</b> Pulse el botón <b>(6)</b> para poner en marcha la melodía. Para cambiar la melodía, vuelva a pulsar el botón <b>(6)</b> hasta la pista que desee. Para detener la melodía, mantenga pulsado el botón <b>(6)</b> durante aprox. 3 segundos.</p>

<b>• Volume • Volume • Lautstärke • Geluidsvolume • Volumen • Volume • Volume • Hlasitost</b> <b>• Hangerő • Volum • Głośność • Lydstyrke • مستوى الصوت</b>	
	
	<p><b>EN.</b> To increase the volume, press the + button <b>(7)</b>. To decrease the volume, press the – button <b>(7)</b>. During selection, a low noise indicates that the maximum/minimum volume has been reached. The LED in the centre of the volume adjustment symbol <b>(7)</b> flashes as many times as the chosen volume intensity.</p> <p><b>FR.</b> Pour augmenter le volume, appuyez sur le bouton + <b>(7)</b>. Pour diminuer le volume, appuyez sur le bouton – <b>(7)</b>. Lors de la sélection, un bruit grave indique que le volume maximum/minimum est atteint. La led située au centre du symbole de gestion du volume <b>(7)</b>, clignote autant de fois que l'intensité du volume choisi.</p> <p><b>ES.</b> Para aumentar el volumen, pulse el botón + <b>(7)</b>. Para reducir el volumen, pulse el botón – <b>(7)</b>. Durante la selección, un ruido grave indica que el volumen máximo/mínimo se ha alcanzado. El led situado en el centro del símbolo de gestión del volumen <b>(7)</b> parpadea tantas veces como corresponda a la intensidad del volumen seleccionado.</p>



**Short-range wireless • communication Communication sans fil rapprochée**  
**• Comunicación inalámbrica en primer plano**

- EN.** To activate searching for short-range wireless communication, press the ON/OFF button **(1)** for two seconds.  
The LED on the wireless communication icon flashes, meaning that the swing is searching for a device to connect to.  
Once the LED on the icon stays on and is static, this means that the swing is connected to a device.
- FR.** Pour activer la recherche de communication sans fil rapprochée, appuyez deux secondes sur le bouton ON/OFF **(1)**.  
La led du picto de communication sans fil clignote, cela indique que la balancelle recherche un appareil auquel se connecter.  
Lorsque la led du picto reste allumée et statique cela indique que la balancelle est connectée à un appareil.
- ES.** Para activar la búsqueda de comunicación inalámbrica en primer plano, pulse dos segundos el botón ON/OFF **(1)**.  
La led del pictograma de comunicación inalámbrica comenzará a parpadear para indicar que el balancín está buscando un aparato al que conectarse.  
Cuando la led del pictograma permanezca encendida y fija significará que el balancín está conectado a un aparato.

## J.



### **EN. SHORT-RANGE WIRELESS COMMUNICATION**

Download the Swoon Evolution Connect app (App Store or Play Store).

### **ES. COMUNICACIÓN INALÁMBRICA EN PRIMER PLANO**

Descargue la aplicación Swoon Evolution Connect (App Store o Play Store).

### **FR. COMMUNICATION SANS FIL RAPPROCHÉE**

Téléchargez l'application Swoon Evolution Connect (App Store ou Play Store).

# 1.

## EN. CREATING AN ACCOUNT

- Enter your email address and a password to create your account. Verify your account by clicking on the link sent to the email address you provided.
- To access the app, you will need to allow location access (Precise or Approximate) and nearby device detection.

## ES. CREACIÓN DE UNA CUENTA

- Introduzca una dirección de correo electrónico y una contraseña para crear su cuenta. Verifique su cuenta pinchando en el enlace que reciba en la dirección de correo electrónico indicada.
- Para acceder a la aplicación, debe autorizar que se comparta su posición (exacta o aproximada) y la detección de dispositivos cercanos.

## FR. CRÉATION D'UN COMPTE

- Renseignez une adresse e-mail et un mot de passe pour créer votre compte. Vérifiez votre compte en cliquant sur le lien reçu à l'adresse mail renseignée.
- Pour avoir accès à l'application, il est nécessaire d'autoriser le partage de votre position (Exacte ou Approximative) et la détection des appareils à proximité.

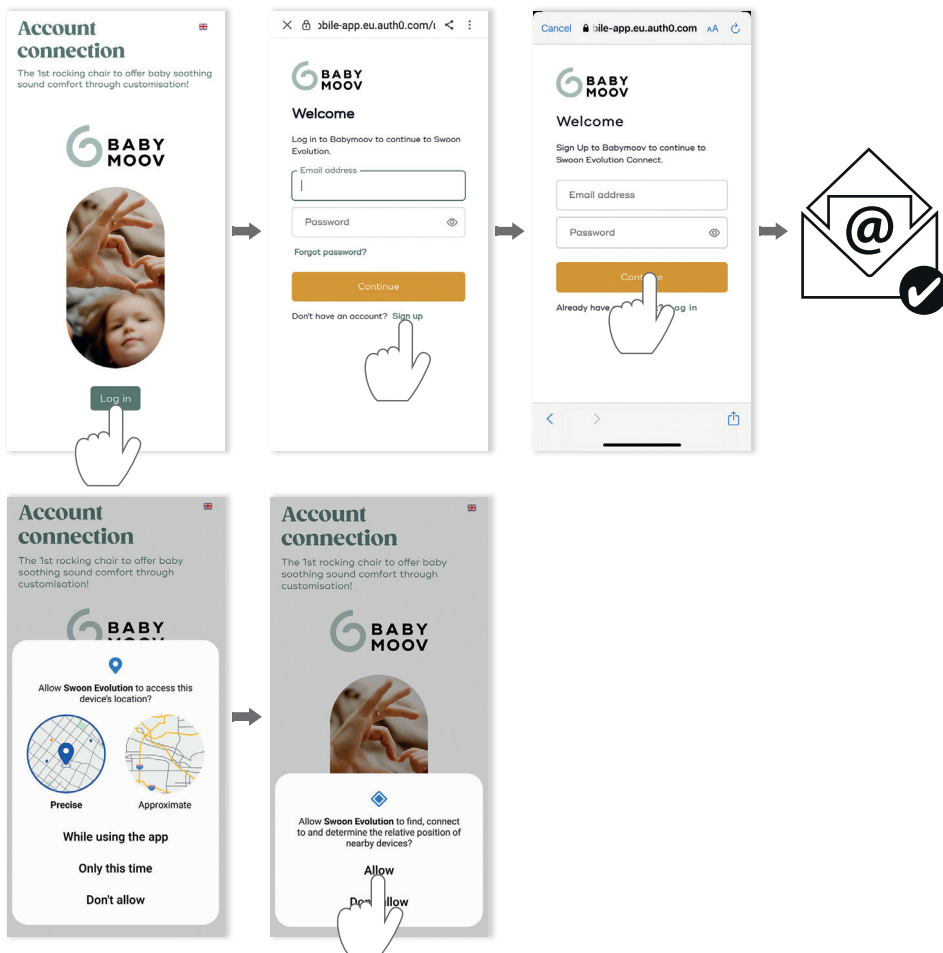

## 2.

### EN. CONNECTING THE SWOON EVOLUTION TO THE APP

### ES. CONEXIÓN DEL SWOON EVOLUTION A SU APLICACIÓN

### FR. CONNEXION DE LA SWOON EVOLUTION À SON APPLICATION

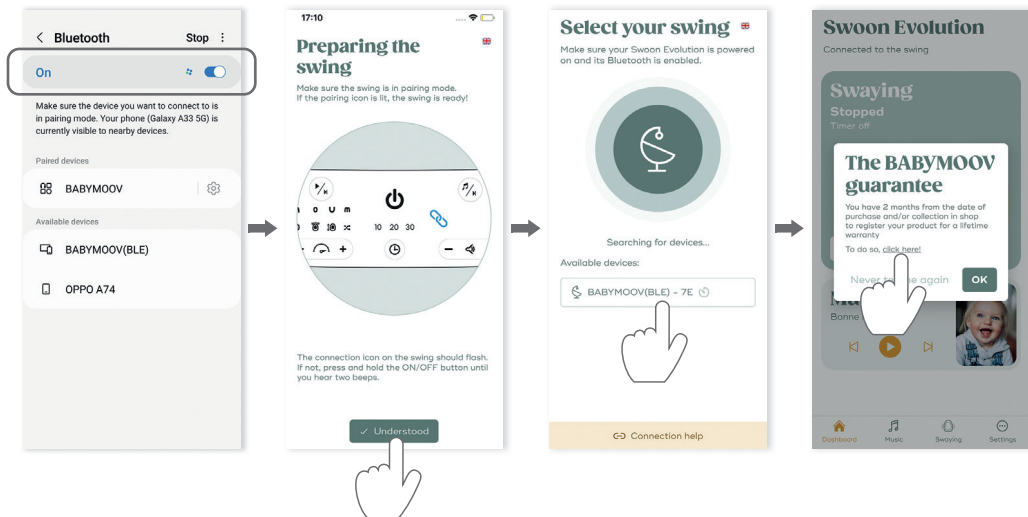

### EN. STARTING AND SELECTING ROCKING

You can start and stop the rocking via the home page. All the settings (choice of swing movement, speed, timer, etc.) can be found in the «Rocking» tab .

### ES. PUESTA EN MARCHA Y SELECCIÓN DE LOS BALANCEOS

Puede iniciar y detener el balanceo directamente a través de la página de inicio. Encontrará todos los ajustes (selección del movimiento, velocidad, temporizador) en la pestaña específica «Balanceos» .

### FR. MISE EN ROUTE ET SELECTION DES BALANCEMENTS

Vous pouvez lancer et arrêter le balancement directement via la page d'accueil. Pour retrouver tous les réglages (choix du mouvement, vitesse, minuterie), rendez-vous dans l'onglet dédié «Balancements» .

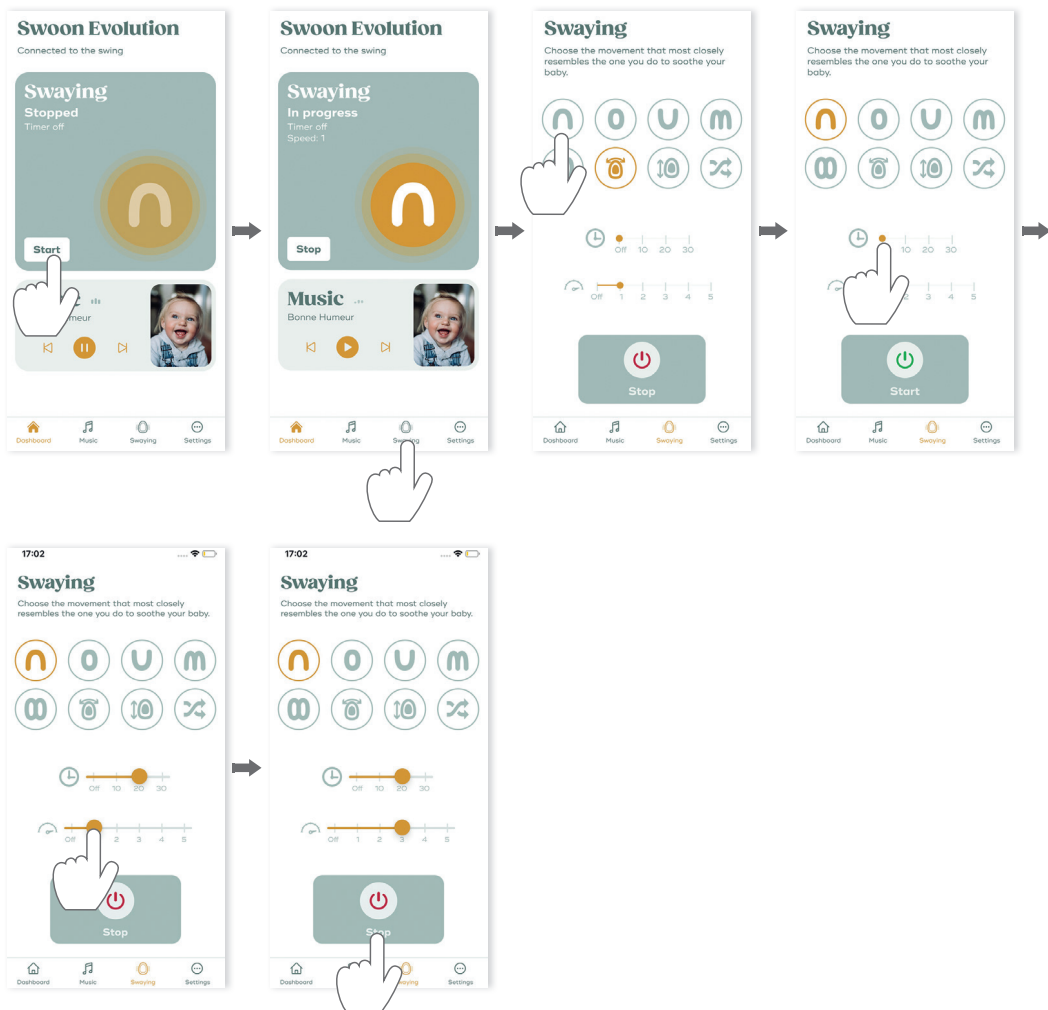

**EN. STARTING THE BABYMOOV LULLABIES**

You can start/change and stop the lullabies via the home page or «Music» 🎵 tab, where you can access all the playlists and adjust the volume.

**ES. PUESTA EN MARCHA DE LAS CANCIONES DE CUNA BABYMOOV**

Puede iniciar/cambiar y detener las canciones de cuna directamente en la página de inicio o en la pestaña específica «Música» 🎵, acceder a todas las playlists y regular la intensidad del sonido.

**FR. MISE EN ROUTE DES BERCEUSES BABYMOOV**

Vous pouvez lancer/changer et arrêter les berceuses directement via la page d'accueil ou via l'onglet dédié "Musiques" 🎵 pour avoir accès à l'ensemble des playlists et régler l'intensité du son.

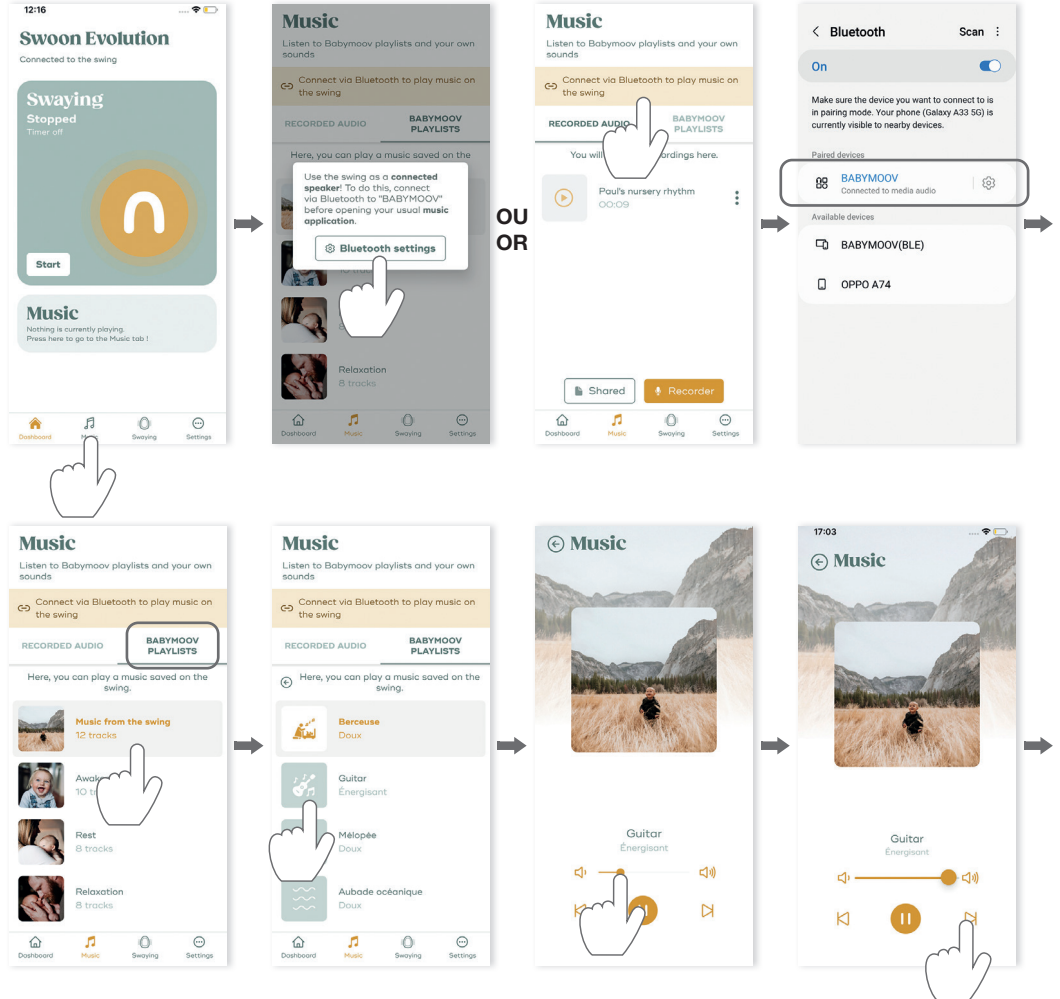

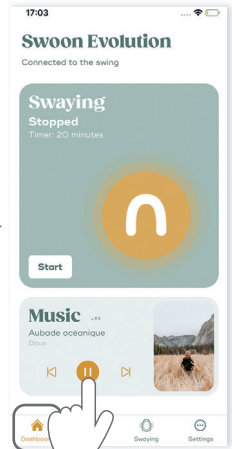
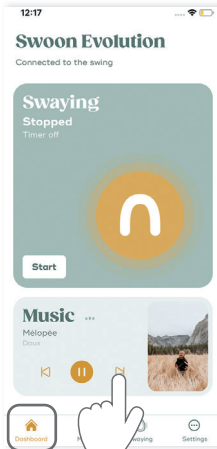
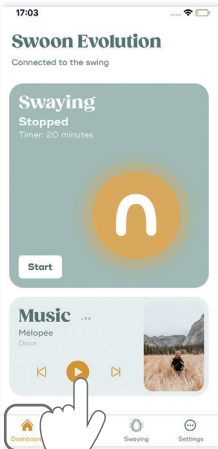
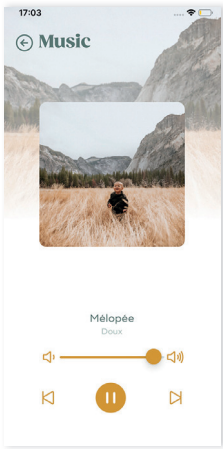



# 5.

## EN. RECORDING AND PLAYING YOUR OWN SOUNDS

## ES. GRABAR Y DIFUNDIR SUS PROPIOS SONIDOS

## FR. ENREGISTRER ET DIFFUSER SES PROPRES SONS

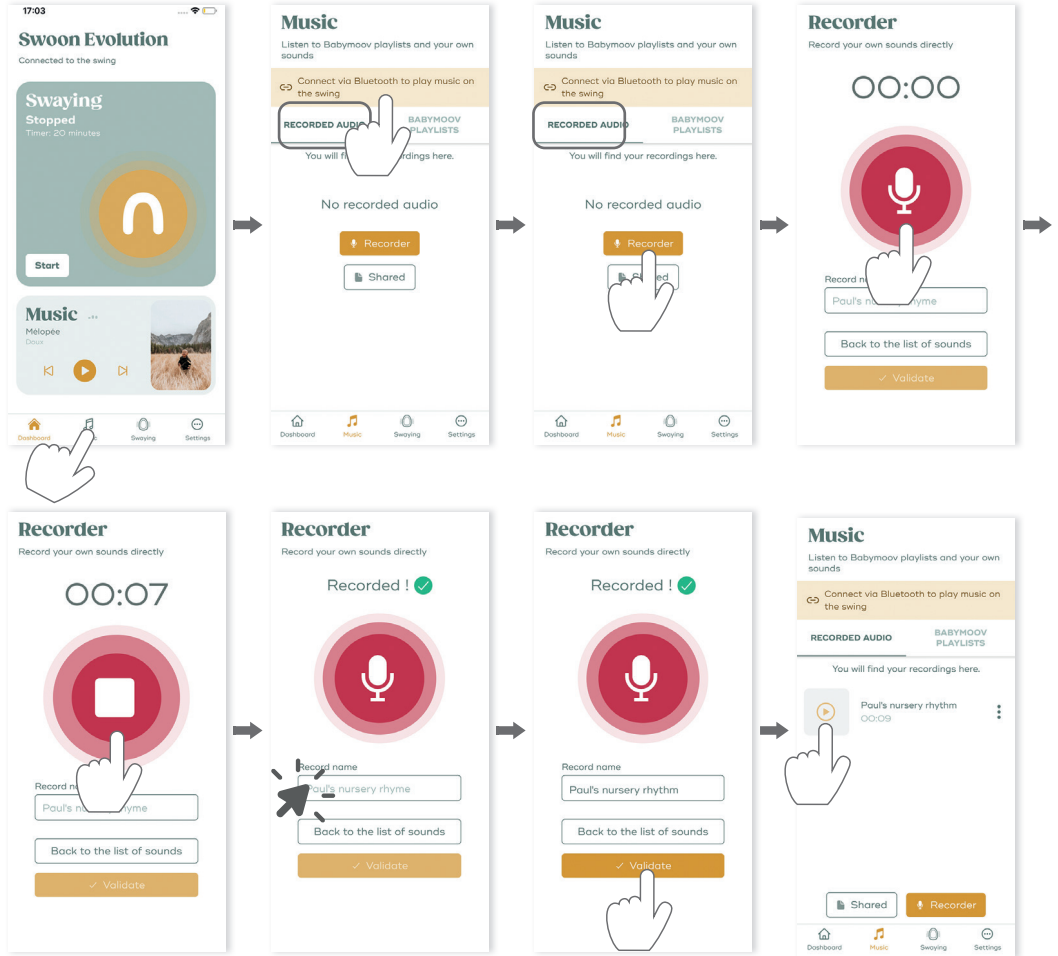

# 6.

## EN. RECORDING AND PLAYING SOUNDS FROM FRIENDS AND FAMILY

## ES. GRABAR Y DIFUNDIR LOS SONIDOS DE SUS SERES QUERIDOS

## FR. ENREGISTRER ET DIFFUSER LES SONS DE SES PROCHES

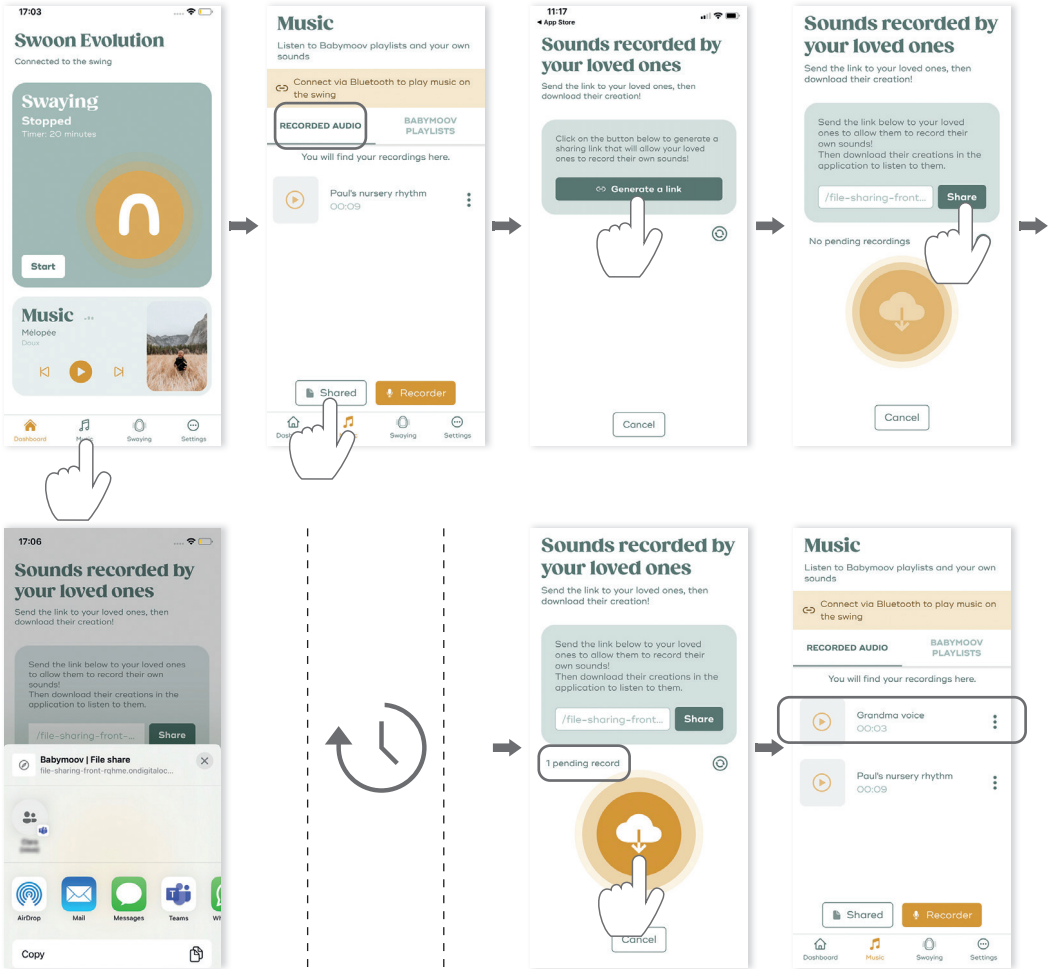

**EN. PLAYING SOUNDS FROM MUSIC STREAMING PLATFORMS**

**ES. DIFUNDIR SONIDOS DE PLATAFORMAS DE STREAMING MUSICAL**

**FR. DIFFUSER DES SONS DE PLATEFORMES DE STREAMING MUSICAL**

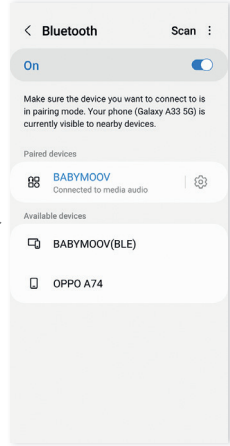
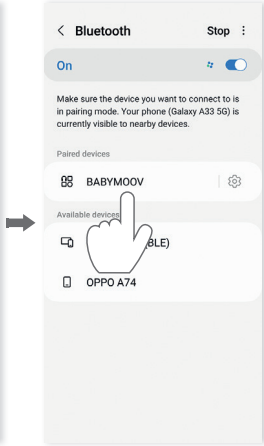
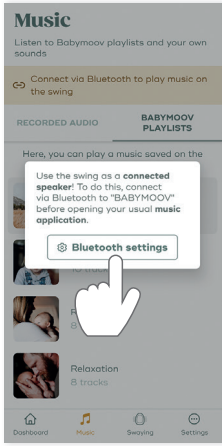

**MUSIC APP**

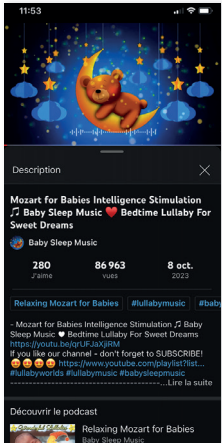

# 8.

EN. APP SETTINGS

FR. RÉGLAGES DE L'APPLICATION

ES. AJUSTES DE LA APLICACIÓN

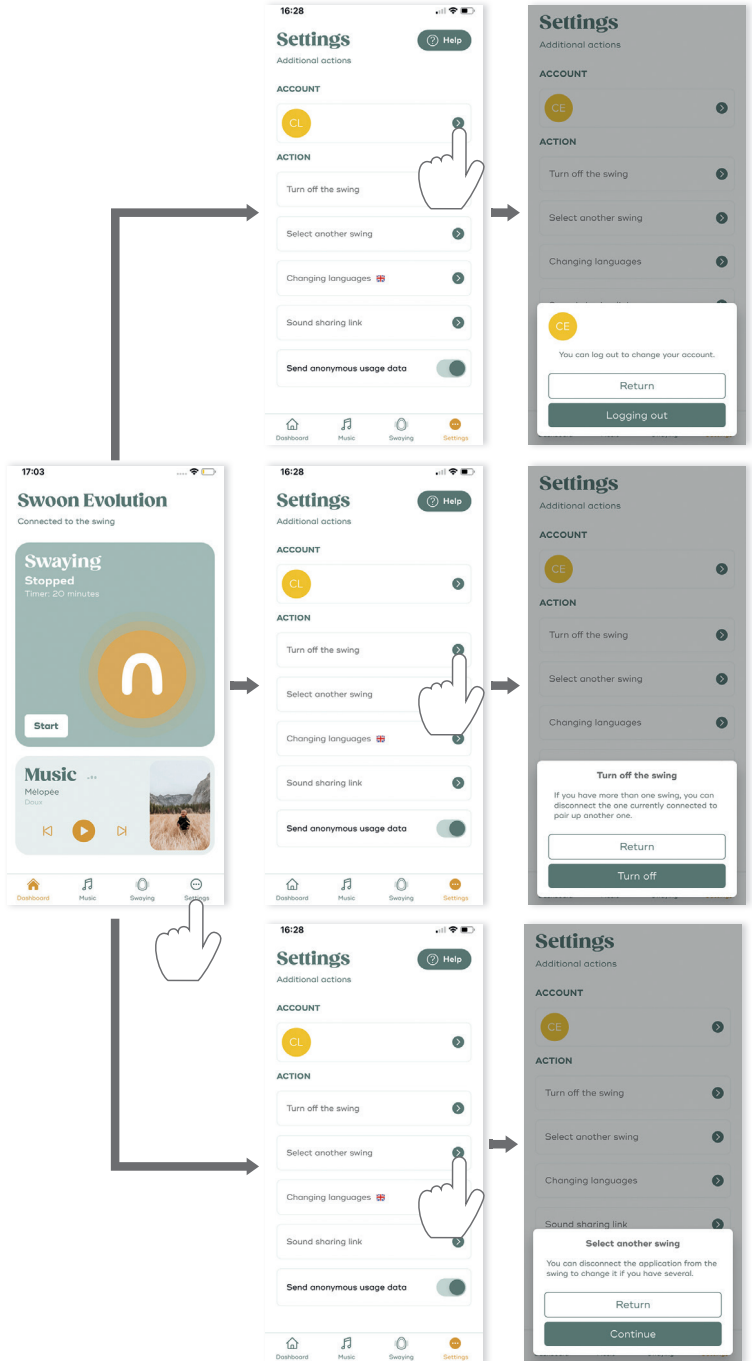

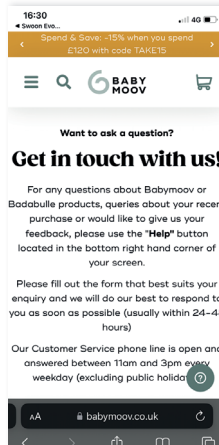
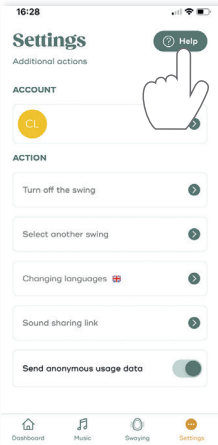
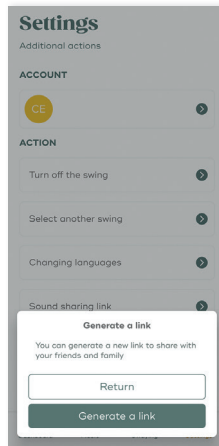
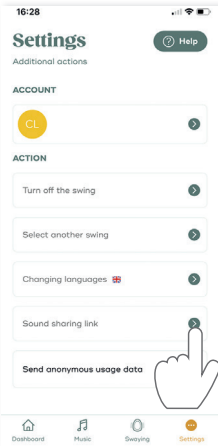
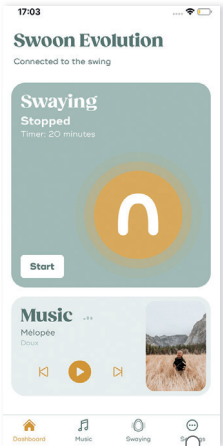
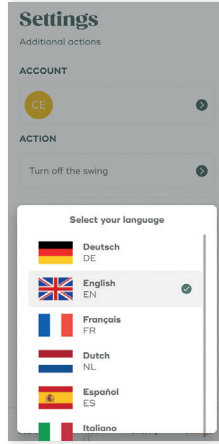
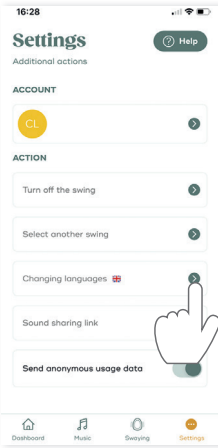

# K.

## **EN. WASHING MAINTENANCE INSTRUCTIONS**

- Check the cradle swing frequently to make sure there are no loosened screws, worn components, torn fabric, or undone stitches.
- Replace or repair the components if necessary. Only use spare parts recommended by Babymoov.
- Excessive exposure to the sun or heat may cause the cradle's components to be discoloured or deformed.
- The newborn insert is machine washable on cold gentle cycle, 600 RPM spin.
- The main cover can be handwashed or machine wash on delicate cycle.

## **ES. MANTENIMIENTO E INSTRUCCIÓN DE LAVADO**

- Compruebe a menudo el balancín para asegurarse de que no haya tornillos flojos, piezas usadas, tejidos rasgados, o puntos descosidos.
- Mandé sustituir o reparar las piezas si fuera necesario. Utilizar solamente piezas sueltas aconsejadas por Babymoov.
- Una exposición excesiva al sol o al calor puede causar la decoloración o el alabeo de las piezas
- El cojín reductor puede lavarse en la lavadora a 30 °C y centrifugarse a 600 rpm.
- La funda principal puede lavarse a mano o en la lavadora, en un programa delicado.

## **FR. ENTRETIEN ET INSTRUCTION DE LAVAGE**

- Vérifiez souvent la balancelle pour s'assurer qu'il n'y ait pas de vis desserrées, de pièces usées, de tissus déchirés, ou de points décosus.
- Faites remplacer ou réparer les pièces si nécessaire. N'utilisez que des pièces détachées conseillées par Babymoov.
- Une exposition excessive au soleil ou à la chaleur peut provoquer la décoloration ou le voilage des pièces.
- Le coussin réducteur est lavable à 30 °C 600T/min en machine.
- La housse principale est lavable à la main ou en machine programme délicat.





**EN.**

---

\* **Lifetime warranty.** Register within 2 months. See conditions at [babymoov.us](http://babymoov.us)

**FR.**

---

\* **Garantie à vie.** Enregistrement sous 2 mois. Voir conditions sur le site web Babymoov.

**ES.**

---

\* **Garantía de por vida.** Registrar en los 2 meses posteriores a la fecha de compra. Consulte las condiciones en la web de Babymoov.

ALT Group Babymoov Corp.  
46 Route 156, Suite 8  
YARDVILLE, NJ 08620  
USA

[www.babymoov.us](http://www.babymoov.us)

Hotline: 1-855-517-2456

Designed and engineered  
by Babymoov in France